

# Kalevan Kierroksen lajisäännöt

## **Yleistä**

Kilpailija saa kilpailla vain omalla nimellään, ilman ulkopuolista apua ja annetulla reitillä.

Kilpailun tulee olla rehtiä.

Näissä säännöissä on otettu huomioon kunkin osalajin Suomen kansalliset lajiliittojen säännöt sekä Kalevan Kierroksen lisäykset sääntöihin. Siltä osin, mitä näissä säännöissä ei ole sanottu, noudatetaan lajiliittojen sääntöjä.

## **Kilpailijan vastuu**

Kalevan Kierroksen osanottomaksuun sisältyy tapaturmavakuutus, joka on voimassa kunkin osakilpailun aikana sekä välittömällä edestakaisella kilpailumatkalla. Muutoin kilpailija kilpailee omalla vastuullaan.

## **Kilpailunvalvoja**

Kierroksen kuhunkin osakilpailuun on nimettävä kilpailun valvoja. Hänet nimeää kilpailun järjestäjä. Kilpailunvalvoja on Kalevan Kierroksen hallituksen alainen ja vastuussa tälle tehtävästään. Kilpailunvalvojan tehtävänä on varmistaa, että kilpailujärjestelyissä noudatetaan kunkin lajin kansallisia lajisääntöjä sekä muita Kalevan Kierroksen lajisääntöjä ja annettuja ohjeita.

## **Kilpailusarjat**

Kunkin osakilpailun kilpailunjärjestäjä määrittelee sarjajaoit, jotka voivat poiketa Kalevan Kierroksen kokonaiskilpailujen sarjajaoista.

Mikäli jossakin sarjassa on vähemmän kuin kolme osanottajaa, voi kilpailunjärjestäjä yhdistää sarjan seuraavaan nuorempaan sarjaan, kunnes em. ehto täyttyy.

## **Palkinnot**

Pääpalkinnot ovat arvokkaita tavarapalkintoja.

Kalevan Kiertäjät palkitaan sarjoittain siten, että jos sarjassa on 3-5 osallistujaa, niin jaetaan yksi palkinto, 6-10 osallistujaa/kaksi palkintoa, ja yli 10 osallistujaa/kolme palkintoa. Kaikille maaliin päässeille annetaan tapahtuman muistomitali.

## **Kilpailukutsu**

Kilpailukutsu julkaistaan Kalevan Kierroksen www-sivuilla ja edellisten osalajien tulospalkintoissa viimeistään 1,5 kuukautta ennen kilpailutapahtumaa.

Kilpailun järjestäjä laatii kilpailukutsun ja –ohjeet yhdessä Kalevan Kierroksen hallituksen lajivastaavan kanssa.

## **Osalajiin ilmoittautuminen**

Kilpailijan tulee noudattaa kilpailun järjestäjän asettamaa ilmoittautumisaikaa ja -tapaa sekä suorittaa osallistumismaksu eräpäivään mennessä. Tämän jälkeen järjestäjällä on oikeus periä korotettu osanottomaksu. Osallistumisen varmistus tapahtuu joko kilpailun www-sivuilla taikka kilpailupaikalla järjestäjien ohjeiden mukaan.

## **Doping**

Dopingaineiden käyttö on kielletty. Kilpailijoilta edellytetään Suomen Antidopingtoimikunnan ylläpitämien ohjeiden noudattamista, ks. [www.antidoping.fi](http://www.antidoping.fi).

## **Tuomarineuvosto**

Kunkin osakilpailun tuomarineuvosto muodostetaan niin, että Kalevan Kierroksen hallitus on siinä edustettuna.

## **Tuomarineuvoston tehtävät**

Tuomarineuvoston tehtävänä on, sääntöjen sekä annettujen ohjeiden perusteella ja asianosaisia riittävästi kuultuaan, tehdä päätös kyseessä olevasta asiasta virallisten tulosten julkaisuun mennessä, sekä tiedottaa päätöksestä asianosaisille.

Tuomarineuvosto käsittelee kilpailunjohtoon ja valvojan sille valmistelemat kilpailutekniset rikkomukset sekä sille jätetyt vastalauseet.

## **Rikkomusilmoitus**

Todettuaan lajisääntöjä tai ohjeita rikotaan tai epäillessään niin tapahtuneen, ovat toimitsijat, huoltajat ja kilpailijat velvollisia ilmoittamaan asiasta välittömästi kilpailunjohtolle. Huoltajan tai kilpailijan tekemän rikkomusilmoituksen tulee olla kirjallinen.

Kilpailunjohto voi siirtää rikkomuksia tuomarineuvoston päätettäväksi.

## **Rikkomusilmoituksen käsittely**

Kilpailunjohtoon on, epäillessään sääntö- tai ohjerikkomuksen tapahtuneen tai saatuaan rikkomusilmoituksen, kuultava rikkomuksen ja ilmoituksen osapuolia sekä muita, jotka voivat valaista asioiden kulkua. Todettuaan sääntöjä tai ohjeita rikotaan, epäillessään niin tapahtuneen tai saatuaan rikkomusilmoituksen, ovat kilpailunjohto ja kilpailunvalvoja velvollisia ottamaan asian välittömästi käsiteltäväkseen. Päätös asiassa on tehtävä ennen maalin poistumista.

Kilpailunjohto voi myös siirtää päätöksenteon tuomarineuvostolle.

## **Rikkomusilmoituksen aiheuttamat seuraamukset**

Kilpailunjohto ja tuomarineuvosto tekevät rikkomusilmoitusta koskevat seuraamuspäätökset. Seuraavaksi Kalevan Kierroksen hallitus tekee kokonaiskilpailua ja pistelaskua koskevat seuraamuspäätökset.

### **Vastalauseen tekeminen (protesti)**

Vastalause voidaan tehdä:

- kilpailunjohdon päätöksestä rikkomusilmoituksen johdosta,
- järjestäjän kilpailuhallinnollisen toimenpiteen johdosta,
- kilpailun teknistä järjestelyä vastaan,
- kilpailijan suorituksen hylkäämispäätöksestä sekä
- tulosluetteloja vastaan (kilpailijan nimeä, sijoitusta tai aikaa vastaan).

Vastalauseen voi kilpailussa tehdä yksittäinen kilpailija tai hänen huoltaja.

Vastalauseen jättämisestä saatetaan periä maksu, joka palautetaan, mikäli vastalause hyväksytään.

Vastalause on tehtävä kirjallisesti ja jätettävä tuomarineuvostolle tai kilpailunjohdolle tunnin kuluessa kilpailun teknisestä päättymisestä (maalin poistamisesta). Vastalause tulosluetteloja vastaan on tehtävä kahden (2) viikon kuluessa sen julkaisemisesta.

### **Vastalauseen käsittely ja sen tiedottaminen**

Vastalauseen käsittely on aloitettava heti. Kilpailunjohdon on tiedotettava päätöksistään asianosaisille kolmen (3) tunnin kuluessa vastalauseen jättämisestä.

Tuomarineuvoston käsittelemästä vastalauseesta on tiedotettava asianosaisille kierroksen virallisen tulosjulkaisun ilmestymiseen mennessä.

### **Kalevan Kierroksen pistelaskujärjestelmä**

Jokaisesta osakilpailusta jaetaan taulukkopisteitä kaavan

**1000 - kerroin \* log (oma aika / voittajan aika)**

mukaan siten, että osakilpailun voittaja saa 1000 pistettä. Miinuspisteitä ei jaeta.

Taulukkopisteiden laskentakaavan kertoimista päättää vuosikokous hallituksen esityksestä.

# Kalevan Kierroksen luistelun lajisäännöt

## Kilpailumatkat

Luisteltava matka on Kalevan Kierroksella vähintään 30 km ja Puolimatkoilla vähintään 20 km.

## Lähdöt

Lähdöt tapahtuvat yhteislähtöinä ennakkoon laadittujen eräjakojen mukaisesti. Eräjako määräytyy edellisten vuosien tulosten perusteella. Erityisissä näyttökilpailuissa voi kukin tavoitella paikkaa kovempitasoiseen erään alittamalla etukäteen määritellyjä aikarajoja. Kilpailun järjestäjä antaa ohjeet eräajoista ja näyttökilpailuista hyvissä ajoin.

## Huolto ja valvonta

Kilpailijat vastaavat itse omasta kilpailun aikaisesta juomahuollostaan. Järjestäjä antaa ohjeet juomahuollosta ja osoittaa paikan juomille. Järjestäjän taholta kontrolloidaan luistelijoiden suorituksia.

## Kierroslaskenta

Jokaisella kilpailijalla on oltava oma kierroslaskija, joka merkitsee kierrosajat kilpailijan kierroslaskentataulukoon.

## Varovaisuus

Luistelijoiden on noudatettava riittävää varovaisuutta vahinkojen välttämiseksi. Luisteliijoille suositellaan kypärän käyttöä (esim. pyöräilykypärä).

## Välineet ja välinerikko

Kilpailussa saa luistella pika- tai retkiluistimilla. Myös hokkareiden käyttö on sallittu. Vain rikkoutuneen luistimen saa vaihtaa.

## Palkitseminen

Erien parhaat palkitaan. Palkitseminen tapahtuu heti kunkin erän päätyttyä.

## Poikkeavat olosuhteet

Poikkeavien tai liian ankarien olosuhteiden vallitessa luistelun eriä voidaan siirtää myöhäisemmäksi (korkeintaan kahdella tunnilla), matkat voidaan suorittaa lyhennettynä tai kilpailu voidaan peruuttaa. Muutoksista päättää tuomarineuvosto.

## Luistelun pistelaskujärjestelmä

Luistelusta jaetaan taulukkopisteitä kaavan

**1000 - 2500 \* log (oma aika / voittajan aika)**

mukaan siten, että osakilpailun voittaja saa 1000 pistettä. Miinuspisteitä ei jaeta.

## Kalevan Kierroksen hiihdon lajisäännöt

### Hiihtomatka ja ladut

Hiihtomatka on Kalevan Kierroksella yli 60 km ja Puolimatkoilla yli 35 km. Hiihtourien on mahdollistettava sekä perinteinen että vapaa hiihtotapa. Lisäksi on huomioitava, että ladut ja vapaan hiihtotavan latu-urat sopivat yhteislähtöön.

### Lähdöt

Perinteiselle ja vapaalle hiihtotavalle on omat yhteislähdöt. Lähtöjen väliin jätetään riittävä aikaero jotta perinteisen hiihtourat pysyvät kunnossa hiihdon ajan. Lisäksi mahdollisesti järjestetään Puolimatkojen hiihtäjille omat lähdöt heti ko. hiihtotyylin päälähdön jälkeen tai ennen sitä. Kilpailunjärjestäjä valvoo, että lähdössä on vain ne hiihtäjät, jotka ovat siihen ilmoittautuneet. Mikäli lähtöalue on kapea ja lähtöjonot muodostuvat pitkiksi, lähtöön tulee järjestää ns. lähtöruudut, joissa ensimmäisessä ruudussa on n. 100 parasta hiihtäjää, toisessa seuraavat 100 hiihtäjää edellisen/edellisten vuosien tulosten perusteella. Lisäksi ensimmäiseen lähtöruutuun on oikeutettuja KK-luistelun jälkeen 20 parasta. Kalevan Kierroksen hiihdon lajivastaava toimittaa osallistujalistat, joiden perusteella hiihdon järjestäjä ryhmittelee lähtijät lähtöruutuihin.

### Huolto

Kilpailunjärjestäjä huolehtii, että reitin varrella on riittävästi juoma- ja ruokahuoltopisteitä. Huoltopisteillä tulee olla ainakin urheilujuomaa, lämmintä vettä ja mehua, rusinoita ja suolakurkkuja.

Kilpailijoiden omat huollot ovat sallittuja, mutta ne eivät saa häiritä tai estää muiden kilpailijoiden suorituksia. Kilpailun järjestäjä antaa ohjeet kilpailijan suorituksen aikaiselle oman juoma- ja ruokahuollon järjestämiselle sekä osoittaa tähän soveltuvat paikat.

### Valvonta

Kilpailun järjestäjä valvoo hiihdon aikana, että perinteisen hiihtotavan hiihtäjä noudattaa hiihtotapaa. Hiihtotaparikkomuksista Kalevan Kierroksen hallitus antaa rangaistuksen - joko aikasakon tai törkeissä tapauksissa hylkää suorituksen.

Kilpailijan on noudatettava järjestäjän osoittamaa lähtöruutua. Lähtöruuturikkomuksista kilpailijalle annetaan aikasakko.

### Hiihtotapa

Hiihtotapa on osallistujan valittavissa - joko perinteinen tai vapaa. Osallistujan on ilmoittautumisen yhteydessä ilmoitettava hiihtotapansa, eikä sitä voi muuttaa normaalin ilmoittautumisajan umpeutumisen jälkeen. Jos ilmoittautuja ei ole merkinnyt hiihtotapaa, asetetaan hänet vapaalle hiihtotavalle.

### Välineet ja välinerikko

Hiihtäjä ei saa vaihtaa hiihdon aikana hiihtovälineitä. Poikkeuksena rikkoutunut väline, jonka hiihtäjä voi vaihtaa.

### Hiihdon pistelaskujärjestelmä

Hiihdosta jaetaan taulukkopisteitä kaavan

**1000 - 2500 \* log (oma aika / voittajan aika)**

mukaan siten, että osakilpailun voittaja saa 1000 pistettä. Miinuspisteitä ei jaeta.

Perinteisen hiihtotavan vertailuaika on saavutettu suoritusajaksi joka vuosi. Vapaan hiihtotavan vertailuaika saadaan asettamalla suorituksille vuorovuositain vaihtuvat loppuajakertoimet: ”vapaan hiihtotavan vuotena” kerroin on 1,06 ja ”perinteisen tyylin vuotena” 1,18. Molempien tyylien vertailuajat yhdistetään ja paras saa 1000 pistettä, johon muita aikoja verrataan laskentakaavassa kertoimella 2500.

# Kalevan Kierroksen juoksun lajisäännöt

## Kilpailumatkat

Kilpailumatkat ovat Kalevan Kierroksella 42,195 km ja Puolimatkoilla 21,098 km.

## Lähdöt

Lähdöt tapahtuvat yhteislähtönä, Puolimatkojen lähtö ennen kierroksen lähtöä. Kilpailussa on mahdollisuus järjestää oma lähtö ns. hitaille tuntia ennen varsinaista Kalevan Kierroksen lähtöä. Kilpailun järjestäjällä on oikeus ottaa maratoniin ja puolimaratoniin myös Kalevan Kierroksen ulkopuolisia juoksijoita.

## Huolto

Kilpailunjärjestäjä huolehtii, että reitin varrella on riittävästi juoma- ja ruokahuoltopisteitä. Huoltopisteillä tulee olla ainakin urheilujuomaa, vettä, mehua, rusinoita, suolakurkkuja ja pesusieniä.

Kilpailijoiden omat huollot ovat sallittuja, mutta ne eivät saa tapahtua polkupyörästä tai muusta kulkuneuvosta, eivätkä ne saa häiritä tai estää muiden kilpailijoiden suorituksia. Kilpailun järjestäjä antaa ohjeet kilpailijan suorituksen aikaiselle oman juoma- ja ruokahuollon järjestämiselle sekä osoittaa tähän soveltuvat paikat.

## Valvonta

Kilpailun järjestäjä valvoo juoksun aikana, että reitti- tai huoltorikkomuksia ei tapahdu kilpailun aikana. Rikkomuksista Kalevan Kierroksen hallitus antaa rangaistuksen, joko aikasakon tai törkeissä tapauksissa hylkää suorituksen.

## Juoksun pistelaskujärjestelmä

Juoksusta jaetaan taulukkopisteitä kaavan

**1000 - 2500 \* log (oma aika / voittajan aika)**

mukaan siten, että osakilpailun voittaja saa 1000 pistettä. Miinuspisteitä ei jaeta.

# Kalevan Kierroksen soudun lajisäännöt

## Kilpailumatkat

Kilpailumatkat ovat Kalevan Kierroksella noin 50 km ja Puolimatkoilla noin 25 km.

## Lähdöt

Vuorosoutajien yhteislähtö tapahtuu 20 min (Kalevan Kierros) tai 10 min (Kalevan Kierroksen Puolimatkat) yksinsoutajien yhteislähdön jälkeen.

Kilpailun järjestäjällä on oikeus ottaa kaikkiin lähtöihin Kalevan Kierroksen ulkopuolisia kilpailijoita.

## Huolto

Kilpailijoiden omat huollot ovat sallittuja, mutta ne eivät saa tapahtua veneestä tai muusta kulkuneuvosta, vaan maista, eivätkä ne saa häiritä tai estää muiden kilpailijoiden suorituksia. Kilpailun järjestäjä antaa tarkemmat ohjeet kilpailijan suorituksen aikaiselle oman juoma- ja ruokahuollon järjestämiselle.

## Valvonta

Kilpailun järjestäjä valvoo soudun aikana, että lähtö-, reitti- tai huoltorikkomuksia ei tapahdu kilpailun aikana. Rikkomuksista Kalevan Kierroksen hallitus antaa rangaistuksen, joko aikasakon tai törkeissä tapauksissa hylkää suorituksen.

## Pienveneiden kalustosäännöt

1. Kilpailuvene on raaka-aineeltaan puuta ja rakennettu limisaumaiseksi. Laidan paksuus lautaisena vähintään 8 mm ja vanerisena 6 mm.
2. Rungon pituus saa olla enintään 6,5 m.
3. Keulan ja perän tulee kansalliseen tapaan olla selvästi ulospäin kaltevia.
4. Parraslinjan tulee sivulta katsottuna olla kovera ja ylhäältä katsottuna kupera koko pituudeltaan. Koveria poikittaiskaarimuotoja ei saa käyttää. Veneen joka kohdassa otetussa poikkileikkauksessa partaan on oltava ulompana.
5. Muusta materiaalista kuin puusta tehdyt muoto- ja tukirakenteet veneessä ovat kiellettyjä. Kiinteä, keskiperänkin alla oleva, pohjan muotoa tukeva metallinen alatuki on sallittu.
6. Kokan ja perän on oltava vähintään 55 cm mitattuna etu- ja takapäin partaan korkeimmasta kohdasta vedetyn suoran linjan ja keskikaaren alimman pisteen välillä (sisämitta).
7. Veneen sisälevyyden tulee leveimmältä kohdalta olla vähintään 1 m mitattuna 20 cm partaan alapuolelta (sisämitta). Veneen ulkolevyyden tulee olla vähintään 75 cm mitattuna 12 cm:n korkeudelta pohjan yläpuolelta. Alle 5 cm leveää köliä ei tarvitse lukea viimeksi mainittuun 12 cm:n mittaan. Veneen ulkoköli, keulapuu ja peräpuu ei saa mistään kohdasta olla 5 cm:ä ulompana mitattuna laudoituksesta.
8. Penkkimalli voi olla vapaa tai kiinteä
  - 8.1. Vapaassa penkkimallissa ei ole mallillisia rajoituksia.
  - 8.2. Kiinteäpenkkisessä veneessä Istuimien on oltava puusta ja kiinteät. Niillä on sallittu ainoastaan kiinteä pehmuste penkkiin kiinnitettynä. Soutuhausuissa saa olla lisäksi kiinteäksi ommeltu joustava materiaali pehmikkeineen, yhteispaksuudeltaan korkeintaan 2 cm:ä, muunlaiset rakenteet kielletty. Ommel hyväksytään kiinteäksi, jos ommeltavasta materiaalista on korkeintaan yksi sivu jätetty avoimeksi.
9. Perätuhdon on oltava kiinteä ja sen korkeimman kohdan, pehmikkeet mukaan lukien (poisluettuna peräpenkin sivutuet), tulee olla vähintään 10 cm partaan alapuolella ja sen etureuna pehmikkeineen, saa olla enintään 150 cm:n etäisyydellä peräpeilin sisäpinnasta mitattuna peräpenkin pehmusteen päältä (mittapisteet tulee olla rakenteista vapaat ts. vapaasti mitattavissa). Veneeseen kiinnitetyt melojan kantapäätuet ja polvituet on hyväksytty. Perän leveyden on oltava ulkolaidan tasalla vähintään 12 cm:ä. Kaikenlaiset kansirakenteet ovat kielletty.

10. Airojen oltava puurakenteisia. Hankainrakenne vapaa. Sormustimen materiaali vapaa. Hankainten keskilinja ei saa olla partaan ulkopuolella. Kädessä pidettävä yksilapainen, puinen (voi olla lasikuidulla vahvistettu) perämela on sallittu. Evät ja peräsimet ovat kiellettyjä.
11. Veneen lautojen tulee olla leveysuunnassa suoria. Kaikenlainen lautojen (vanerin) prässäminen tai muotoon puristaminen on kielletty.
12. Soutajan jalkatukien kiinnitys vain köliin tai kaariin.
13. Veneeseen voi vapaasti kiinnittää mainoksia (poikkeuksena tupakkamainonta).
14. Veneen lisävarusteita saa olla kaksi vara-airoa, vedenpoistolaite sekä mela. Veneeseen kiinnitetty peili on sallittu. Jokainen kilpailija varatkoon omat henkilökohtaiset pelastusvälineensä.
15. Kilpailuissa saa soutaa vain yksi soutaja kerrallaan.
16. Vuorosoudun melonta on suoritettava peräpenkillä istuen.
17. Soutajan huoltovene ei saa tulla soutuareille. Soutajan huolto on tapahduttava maista tai reitin sivussa paikallaan olevasta aluksesta. Jos näistä säännöistä tai mitoista poiketaan, tuomarineuvosto hylkää ko. veneen. Lisäksi tuomarineuvosto voi hylätä veneen, jonka rakenteessa on selvästi poikettu näiden säännösten hengestä tai perinteisestä soutuveneestä

#### **Kalevan Kierroksen lisäykset soudun sääntöihin**

18. Kalevan Kierroksen soudussa on mahdollista käyttää muovivenettä.
19. Molemmat matkat voi myös meloa kajakilla hyväksyttävästi, joko yksikkönä tai kaksikkona, mutta tällöin suorituksesta ei saa taulukkopisteitä, vaan pelkän suorituspisteen. Kilpa- ja ratakanootit ovat kiellettyjä. Katso [kanootin varusteet](#).
20. Samassa vuorosoutuveneessä voi olla Kalevan Kierroksen ja Puolimatkojen osallistuja. Puolimatkojen soutajan lopputulos on puolimatkan väliaika.
21. Mikäli soutusää yltää vaarallisen tuuliseksi, myrskyiseksi ja korkea-aaltoiseksi, järjestäjä voi lyhentää 50 km:n soudun yhden kierroksen pituiseksi (25 km). Tästä tiedotetaan soutajia keltaisilla lipuilla viimeistään puolimatassa.

#### **Soudun pistelaskujärjestelmä**

Soudusta jaetaan taulukkopisteitä kaavan

**1000 - 3100 \* log (oma aika / voittajan aika)**

mukaan siten, että osakilpailun voittaja saa 1000 pistettä. Miinuspisteitä ei jaeta.

Vuorosoutajien lähtö tapahtuu 20 min (Kalevan Kierros) tai 10 min (Kalevan Kierroksen Puolimatkat) yksinsoutajien lähdön jälkeen. Ensimmäisenä maaliin tuleva saa 1000 pistettä, johon kaikkien muiden vuoro- ja yksinsoutuvenekuntien aikoja verrataan laskentakaavassa kertoimella 3100. Lisäksi vuorosoudun sekasarjan naiselle annetaan 20 min (Kalevan Kierros) tai 10 min (Kalevan Kierroksen Puolimatkat) lisäaika.

# Kalevan Kierroksen pyöräilyn lajisäännöt

## Kilpailumatkat

Kalevan Kierroksella vähintään 100 km, Kalevan Kierroksen Puolimatkoilla vähintään 50 km.

## Reitti

Kilpailureitti/tiestö, jolla kilpailu käydään, tulee olla hyväkuntoista kestopäällystettyä tietä. Reitti tulee merkitä selkein opastein ja ennakkomerkein. Risteyksiin tulee asettaa valvojat, jotka varoittavat muuta liikennettä ja varmistavat, ettei eksymisiä tule. Kilpailumatkaa osoittaviin kilometritauluihin merkitään jäljellä oleva matka vähintään 10km välein. Viimeisten 10 kilometrin matkalla tauluja tulee olla yhden kilometrin välein.

## Kilpailutapa

Kilpailu ajetaan henkilökohtaisena aika-ajona.

## Huolto

Kilpailureitillä on vähintään kolme juoma-, ruoka- ja välinehuoltopistettä. Lisäksi välinehuollossa on 2 - 3 "risteilevää" järjestäjän huoltoautoa.

## Lähtöjärjestelyt

Kilpailijat lähetetään matkaan väliaikalähdöllä 20 sekunnin välein sen hetkisen kokonaiskilpailun mukaisessa paremmuusjärjestyksessä siten, että ensimmäisenä starttaa johtava mies, seuraavana johtava nainen, 2. mies, 2. nainen jne., niin kauan kun naisia riittää, ja sen jälkeen hallitus paremmuusjärjestyksessä, jonka jälkeen loput järjestyksessä. Järjestäjä voi sijoittaa ulkopuolisia kilpailijoita lähtölistassa Kalevan Kiertäjien jälkeen.

## Kilpailusääntöjä

- Henkilökohtaisessa aika-ajossa on peesauskielto, jota kilpailijan tulee noudattaa (sivusuunnassa 2m kiinniajetun tulee jättäytyä ohittajasta 25m:n etäisyydelle). Rikkomuksista rangaistaan.
- Liikkuvasta autosta huolto on kielletty.
- Auton käyttö kilpailijan suojana on kielletty.
- Kilpailijan ja henkilökohtaisen huoltoauton tulee kilpailun aikana noudattaa liikennesääntöjä ja järjestäjän antamia ohjeita. Myös huoltoauton rikkeistä rangaistus kohdistuu kilpailijaan.
- Kilpailijan tulee ottaa huomioon, etteivät risteysvalvojat pysäytä muuta liikennettä, vaan varoittavat molempia osapuolia.
- Kilpailijan ja huoltoauton numero kiinnitetään järjestäjän ohjeiden mukaan.
- Keskeyttäessään kilpailija on velvollinen ilmoittamaan tapahtuneesta kilpailun järjestäjille.
- Kilpailijat ajavat omalla vastuullaan.

## **Varusteet**

### **Pukeutuminen**

Kilpailijan tulee olla pukeutunut hihalliseen paitaan ja lahkeellisiin pyöräilyhousuihin. Haalarimallinen asukokonaisuus on sallittu. Suoja-asua tai sadeviittaa käytettäessä ne eivät saa peittää kilpailunumeroa, eivätkä saa olla malliltaan sellaisia, että ne vaarantavat ajajan turvallisuutta.

### **Kypärä**

Kilpailussa on kypärän käyttö pakollista. Kypärän tulee olla jäykkärakenteinen, sisältä pehmustettu, leukahihnalla varustettu ja sopivan kokoinen.

### **Kilpapyörä**

Kilpapyörien on noudatettava pyöräilyn urheiluhenkeä ja perusajatusta. Urheiluhengen mukaisesti pyöräilijät kilpailevat tasavertaisin lähtökohdin. Periaatteen mukaan - ihminen ennen välinettä.

### **Määritelmä**

Pyörä on kulkuneuvo, jossa tulee olla kaksi saman suuruista vannetta. Etupyörän tulee olla ohjattava. Takapyörää hallitaan polkimien ja voimansiirron avulla.

### **Tyyppi**

Kilpapyörien ja niihin liittyvien lisävarusteiden on oltava kaupallisesti yleisesti saatavilla kaikille pyöräilyä urheilulajina harrastaville.

### **Ajoasento**

Ajajan oletetaan normaaliasennossa olevan kilpapyörän päällä istuvassa asennossa. Tämä asento edellyttää, että pyöräilijän tukipisteet ovat ainoastaan polkimissa, satulassa ja ohjaustangossa.

### **Ohjaaminen**

Kilpapyörässä tulee olla sellainen ohjaustanko, joka mahdollistaa pyörän ajamisen ja ohjaamisen täysin turvallisesti kaikissa olosuhteissa. Kilpapyörässä tulee olla toimivat jarrut.

### **Voimansiirto**

Kilpapyörää on pidettävä liikkeessä ainoastaan jalkojen pyöritysliikkeellä rattaiden ja ketjun välityksellä.

### Mitat (Kalevan Kierroksen suositukset)

- Kilpapyörä saa olla enintään 185 cm pitkä ja 50 cm leveä.
- Satulan kärjen on oltava vähintään 5 cm keskiön keskipisteen kautta kulkevan pystysuoran linjan takana.
- Satulan pituus voi olla enintään 27,5 cm ja vähintään 24 cm.
- Keskiön keskipisteestä maahan olevan etäisyyden on oltava vähintään 24 cm ja enintään 30 cm.
- Etupyörän akselin ja keskiön keskipisteiden kautta kulkevien pystysuorien linjojen välisen etäisyyden on oltava vähintään 54 cm ja enintään 65 cm. Takapyörän akselin ja keskiön keskipisteiden kautta kulkevien pystysuorien linjojen välisen etäisyyden on oltava vähintään 35 cm ja enintään 50 cm.
- Pyörän akselin suurin sallittu pituus haarukan sisään jäävältä osalta on etupyörässä 10,5 cm ja takapyörässä 13,5 cm.
- Kilpapyörän pyörät voivat olla halkaisijaltaan rengas mukaan lukien enintään 70 cm ja vähintään 55 cm.
- Kilpapyörän tulee painaa vähintään 6,8 kg.

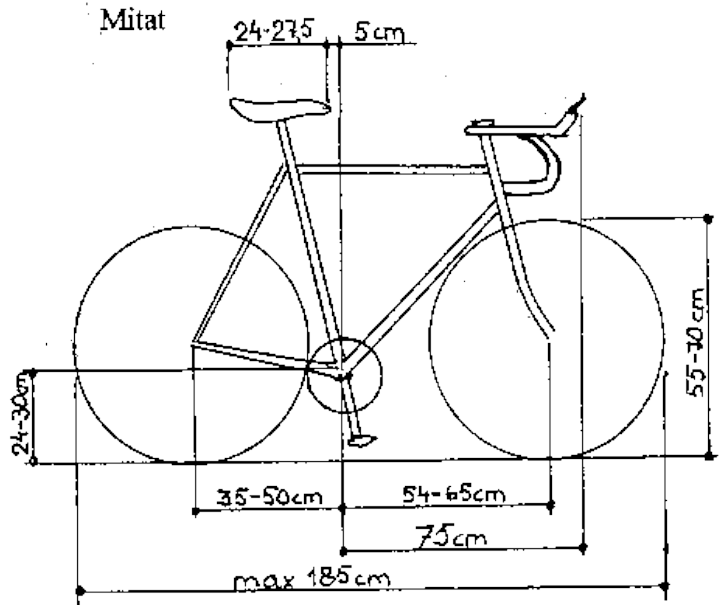

### Rungon muoto

Pyörän tulee olla perinteistä mallia, ts. se on rakennettava kolmion muotoisen rungon ympärille.

### Apuvälineet ja lisälaitteet

- Henkilökohtaisessa aika-ajossa aika-ajotankojen käyttö on sallittua ja niihin asennettujen jarru- ja vaihdevipujen mitta voi ylittää 75 cm:n rajan, kunhan ne eivät muuta käyttötarkoitusta (erityisesti mahdollistamatta vaihtoehtoista käsien asentoa 75 cm rajan ylittävältä osalta).
- Levypyörien käyttö on sallittua.
- Kaikki apuvälineet, jotka on lisätty tai sulautettu rakenteisiin ilmanvastuksen vähentämiseksi tai jolla on ilmanvastusta vähentävä vaikutus tai nopeuden lisäämiseksi keinotekoisesti, kuten suojakatteet, tuulta halkova rungon muoto tai muut vastaavat on kielletty.

### Rangaistukset

Peesauksesta seuraa 30 minuutin aikasakko.

### Pyöräilyn pistelaskujärjestelmä

Pyöräilystä jaetaan taulukkopisteitä kaavan

**1000 - 2500 \* log (oma aika / voittajan aika)**

mukaan siten, että osakilpailun voittaja saa 1000 pistettä. Miinuspisteitä ei jaeta.

# Kalevan Kierroksen suunnistuksen lajisäännöt

## Harjoittelukielto

Kun Kalevan Kierroksen suunnistuskilpailun kilpailukeskus julkistetaan, merkitsee se samalla Kalevan Kierroksen osallistujille kilpailu- ja harjoittelukieltoa alueella, joka määritellään julkistamisen yhteydessä kilpailualueeksi.

## Kartta ja maasto

Kartta on suunnistuksen erikoiskartta mittakaavassa 1:10000, ja maasto helppokulkuinen ja kuviorikas.

Kilpailijalle annettavan kartan on oltava suojattu sekä varustettu tarpeellisin merkinnöin. Kuvalliset rastimääritteet on oltava kiinnitettyinä karttoihin.

Kilpailusuorituksessa saa käyttää vain järjestäjän antamaa karttaa.

## Radat ja leimaus

Radat laaditaan täysmatkoille noin 3-4 lenkinä, puolimatkoille noin 1-2 lenkinä. Radoilla tulee olla hajonta. Kilpailussa käytetään elektronista leimausta.

## Tavoiteajat

Kalevan Kierros 140 min (n. 24 km)

Kalevan Kierroksen Puolimatkat 80 min (n. 12 km)

## Lähtöjärjestelyt

Lähdöt voidaan suorittaa yhteislähtöinä, aikaporrastuksin tai väliaikalähtönä, jolloin lähtövälin on oltava vähintään 1 minuutti. Lähtöalueella tulee olla puhdas, ilman ratamerkintöjä oleva kilpailukartta, johon kilpailija saa tutustua.

## Varusteet ja apuvälineet

Kilpailijan on käytettävä koko vartalon ja jalat peittävää asua. Asun paita saa olla lyhytaihainen.

Kilpailijan on pidettävä kilpailunumeronsa koko suorituksen ajan rintaan tai rintaan ja selkään kiinnitettynä.

Apuvälineiden käyttö suunnistuksessa on kielletty. Kompassia, elektronista kilpailukorttia, otsalamppua ja sykemittaria ei lueta apuvälineiksi.

Järjestäjällä on oikeus kieltää piikkareiden käyttö kilpailussa kokonaan tai osittain. Kiellosta on mainittava kilpailukutsussa. Nastari ei ole piikkari.

Kilpailija ei saa kuljettaa koira mukanaan kilpailusuorituksen aikana.

## **Kielletyt alueet**

Kilpailija ei saa käyttää kulkureittinään:

- a) kilpailukohtaisesti tai pysyvästi kielletyn alueen merkinnällä osoitettua aluetta,
- b) kielletyn reitin merkillä osoitettua reittiä,
- c) moottoritietä tai moottoriliikennetietä, jotka on merkittävä karttaan kielletyn reitin merkillä,
- d) karttaan merkittyä tonttialuetta,
- e) karttaan viljeltynä maana merkittyä aluetta eikä kylvettyä, orastavaa tai kasvavaa peltoa,
- f) rautatietä. Rautatien saa ylittää kohtisuoraan.

Poikkeuksista kohtien d, e ja f suhteen on mainittava kilpailuohjeissa.

Aidat ja ovet on ylitettävä niin, ettei niille aiheudu vahinkoa, ja taimikoiden suhteen on oltava erityisen varovainen. Jos veräjä tai portti avataan, on se myös suljettava.

Kilpailija ei saa toimia suunnistusliiton ympäristöohjelman tavoitteiden vastaisesti.

## **Toiminta kilpailussa**

Kilpailija ei saa saattaa itseään tarpeettomasti vaaralle alttiiksi.

Kilpailija ei saa siirtää tai vahingoittaa kilpailuun liittyviä opasteita tai viitoituksia.

Kilpailija ei saa siirtää tai vahingoittaa rastivälineistöä.

Kilpailija vastaa siitä, että hän saa itselleen kuuluvan kartan. Mikäli kilpailija joutuu kärsimään jonkun muun otettua väärän kartan, on järjestäjän pikaisesti toimitettava hänelle oikea kartta. Tästä kilpailija ei saa aikahyvitystä.

Rastit on leimattava nousevassa numerojärjestyksessä, ellei kilpailuohjeissa toisin määrätä.

Kilpailijan on seurattava kilpailurataan kuuluvia viitoituksia sekä noudatettava rajoituksen alaisten alueiden koskemattomuutta.

Toisen kilpailijan tahallinen seuraaminen tai hänen kanssaan kulkeminen tarkoituksena hyötyä hänen suunnistustaidostaan on kielletty.

## **Huolto**

Kilpailunjärjestäjä huolehtii, että reitin varrella on riittävästi juomahuoltopisteitä. Kartanvaihtopaikan huoltopisteellä tulee olla ainakin urheilujuomaa, vettä, mehua, rusinoita ja suolakurkkuja.

Kilpailun järjestäjä antaa ohjeet kilpailijan suorituksen aikaiselle oman juoma- ja ruokahuollon järjestämiselle sekä osoittaa tähän soveltuvan paikan.

## **Toiminta maalissa**

Kilpailija, joka on ylittänyt maaliviivan, ei saa ilman kilpailunjohdon lupaa palata kilpailumaastoon (esim. rastileimauksen täydentäminen, verryttely tms.) ennen kilpailun päättymistä.

Kilpailijan on, suoritettuaan leimauksen maali pisteessä tai maaliviivan ylitettyään, purettava tiedot elektronisesta kilpailukortistaan.

Kilpailijan on maaliintulon jälkeen järjestäjän määräyksestä luovutettava kilpailukarttansa.

### **Keskeyttäminen**

Keskeyttäneen kilpailijan on välittömästi ilmoitettava maalissa sekä purettava elektroninen kilpailukorttinsa ja vaadittaessa myös luovutettava kilpailukarttansa.

Keskeyttänyt kilpailija ei saa millään tavoin vaikuttaa kilpailun kulkuun eikä auttaa toisia kilpailijoita.

### **Kilpailunvalvoja**

Kilpailunvalvoja toimii myös ratavalvojana. Valvojan tarkemmat toimintaohjeet löytyvät "Suunnistuksen lajisäännöt" liitteestä D.

### **Tekninen asiantuntija**

Teknisenä asiantuntijana (TA) toimii Kalevan Kierroksen hallituksen suunnistuksen lajivastaava. Hänen tehtävänä on antaa suunnistuskilpailun järjestäjille ohjeita ja neuvoja kilpailuun liittyvissä asioissa.

### **Suunnistuksen pistelaskujärjestelmä**

Suunnistuksesta jaetaan taulukkopisteitä kaavan

**1000 - 1700 \* log (oma aika / voittajan aika)**

mukaan siten, että osakilpailun voittaja saa 1000 pistettä. Miinuspisteitä ei jaeta.